

S series

Однофазные загрузчики серии S

Однофазные загрузчики Piovan обеспечивают возможность автоматической транспортировки гранул в сушильные бункеры, объемные и весовые смесители и основные машины.

Преимущества:

- Отсутствие риска загрязнения материала или коррозии
- Отсутствие застоя гранул
- Максимальная эффективность на всех циклах загрузки
- Полная безопасность
- Простота очистки
- Работа со всеми типами гранулированного материала
- Устройство плавного пуска, снижающее износ щеток и риск повреждения двигателя
- Предупредительная сигнализация, указывающая на необходимость замены щеток



Однофазные загрузчики серии S оснащаются вакуумным двигателем. Они способны подавать материал с производительностью 200 кг/ч на расстояние 20 м. На загрузчиках серии S применяется новая система управления с клави-

атурой и мощным микропроцессором. Наличие дисплея и клавиатуры гарантирует простой и быстрый доступ ко всем функциям. Последовательный порт связи RS485 (протокол modbus) входит в стандартную комплектацию.

Wf Winfactory 4.0
4.0 R E A D Y

Piovan

Customers. The core of our innovation

www.piovan.com

Гарантией высокой надежности однофазных загрузчиков Piován являются два устройства, входящие в стандартную комплектацию, что значительно увеличивает срок службы вакуумного насоса:

- устройство плавного пуска, снижающее износ щеток и риск повреждения двигателя
- предупредительная сигнализация, указывающая на необходимость замены щеток

Стандартное исполнение:

- двухступенчатый вакуумный двигатель 1 кВт
- бумажный или тканевый фильтр
- устройство автоматической очистки фильтра (сжатым воздухом)

- выпускное отверстие воздуха для очистки фильтра и смотровая дверца с защитной сеткой из нержавеющей стали

- магнитный датчик уровня
- панель управления с клавиатурой, последовательным портом и светодиодными индикаторами рабочего состояния и аварийных сигналов
- алюминиевый фланец, обеспечивающий вращение на 360° для гибкого позиционирования

Вспомогательные компоненты:

- дозирующий клапан VP
- звуковая сигнализация

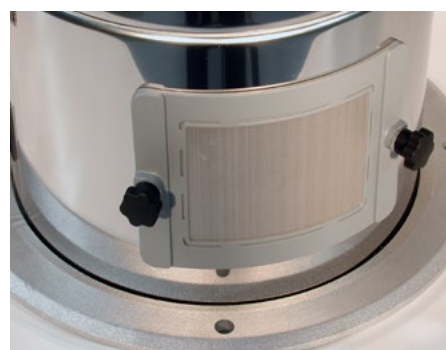
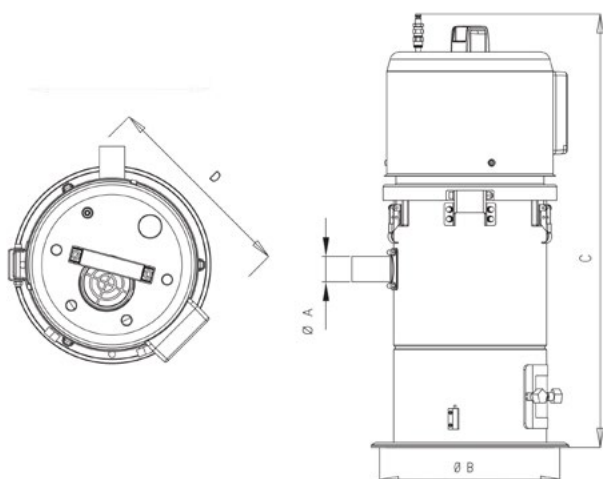

991.A026 - Данные этого документа могут быть устаревшими. Пожалуйста, уточните в спецификации

ТЕХНИЧЕСКИЕ ХАРАКТЕРИСТИКИ		S 50	S 52	S 55
Напряжение/Частота тока	В/Гц	230/50-60		
Мощность электродвигателя	Вт	1000		
Объем	дм ³	1.5	5	10
Статический вакуум	кПа	21		
Максимальный уровень шума	дБ(А)	83		
A	мм	40	40	40
B	мм	185	280	280
C	мм	450	595	680
D	мм	245	310	310
Масса	кг	9	11.5	12

Piovan

Customers. The core of our innovation

www.piovan.com